

Hausberg®

INSTRUKCIJA

Į BALDUS MONTUOJAMA ORKAITĖ



HB-8050

HB-8051

HB-8052

HB-8053

HB-8054

HB-8055

Pirmiausia perskaitykite šį naudotojo vadovą!!

Gerbiamas kliente,

Dėkojame, kad įsigijote šį gaminį. Tikimės, kad jūsų gaminys, pagamintas naudojant aukštos kokybės ir naujausias technologijas, duos geriausius rezultatus. Todėl, prieš pradėdami naudoti gaminį, atidžiai perskaitykite visą šią naudojimo instrukciją ir visus kitus dokumentus ir išsaugokite šią instrukciją kaip būsimam naudojimui. Jei perduodate gaminį kitam asmeniui, taip pat perduokite naudojimo instrukciją. Laikykitės visų naudotojo instrukcijoje pateiktų įspėjimų ir informacijos. Atminkite, kad šis naudojimo instrukcija taip pat taikoma keliems kitiems modeliams. Skirtumai tarp modelių bus nurodyti instrukcijoje.

Svarbios instrukcijos ir įspėjimai dėl saugos ir aplinkos

Šiame skyriuje pateikiami saugos nurodymai, kurie padės apsisaugoti nuo pavojaus susižeisti ar sugadinti turtą. Nesilaikant šių nurodymų, garantija netenka galios.

Bendroji sauga

Šį prietaisą gali naudoti vaikai nuo 8 metų ir vyresni, taip pat asmenys su ribotais fiziniais, jutimiais ar protiniais gebėjimais arba su nepakankama patirtimi ir žiniomis, jeigu jie yra prižiūrimi arba instruktuojami apie prietaiso naudojimą saugiu būdu ir supranta su tuo susijusius pavojus.

Vaikai negali žaisti su prietaisu. Vaikai be priežiūros negali atlikti valymo ir priežiūros darbų.

Įrengimo ir remonto procedūras visada turi atlikti įgalioti techninės priežiūros specialistai. Gamintojai neatsako už žalą, atsiradusią dėl neįgaliotų asmenų atliktų veiksmų, kurie taip pat gali panaikinti garantiją. Prieš įrengdami atidžiai perskaitykite instrukcijas.

Nenaudokite gaminio, jei jis yra sugedęs arba turi matomų pažeidimų.

Po kiekvieno naudojimo patikrinkite, ar gaminio funkcijų rankenėlės yra išjungtos.

Jei gaminys sugedo, jo negalima naudoti, kol jo nesuremontuos įgaliotasis serviso atstovas.

Gaminį prijunkite tik prie įžeminto elektros lizdo / linijos, kurios įtampa ir apsauga nurodyta "Techninėse specifikacijose". Naudodami gaminį, įžeminimo įrengimą turi atlikti kvalifikuotas elektrikas. Gamintojas neatsako už problemas, kilusias dėl to, kad gaminys nebuvo įžemintas pagal galiojančius reikalavimus.

Niekada neplaukite gaminio purkšdami ar pilstydami ant jo vandenį! Gresia elektros smūgio pavojus!

Niekada nelieskite kištuko drėgnomis rankomis! Niekada neatjunkite kištuko traukdami už laido, visada ištraukite paėmę už kištuko.

Atliekant įrengimo, techninės priežiūros, valymo ir remonto procedūras, gaminį būtina atjungti nuo elektros tinklo.

Jei gaminio maitinimo jungties laidas yra pažeistas, jį turi pakeisti gamintojo serviso atstovas arba panašios kvalifikacijos asmenys, kad būtų išvengta pavojaus.

Prietaisas turi būti sumontuotas taip, kad jį būtų galima visiškai atjungti nuo tinklo. Tokį atjungimą turi užtikrinti tinklo kištukas arba stacionarioje elektros instaliacijoje įmontuotas jungiklis pagal statybos taisykles.

Naudojant prietaisą, jo galinis paviršius gali būti purtomas. Įsitinkite, kad elektros jungtis nesiliečia su galiniu paviršiumi; priešingu atveju gali būti pažeistos jungtys.

Neužspauskite maitinimo kabelio tarp orkaitės durelių ir rėmo ir neveskite jo virš karštų paviršių. Priešingu atveju kabelio izoliacija gali išsilydyti ir sukelti gaisrą dėl trumpojo jungimo.

Bet kokius elektros įrangos ir sistemų darbus turi atlikti tik įgalioti ir kvalifikuoti asmenys.

Jeį gaminį sugadinsite, išjunkite jį ir atjunkite nuo elektros tinklo.

Įsitinkite, kad saugiklio nominalioji vertė atitinka gaminį.

Prietaisas turi būti sumontuotas taip, kad jį būtų galima visiškai atjungti nuo tinklo. Tokį atjungimą turi užtikrinti tinklo kištukas arba stacionarioje elektros įrangoje įmontuotas jungiklis pagal reikalavimus, nustatytus statybos reglamente.

Naudojant prietaisą, galinis jo paviršius gali būti aptaškytas. Įsitinkite, kad elektros jungtis nesiliečia su galiniu paviršiumi; priešingu atveju gali būti pažeistos jungtys.

Neužspauskite maitinimo kabelio tarp orkaitės durelių ir rėmo ir neveskite jo virš karštų paviršių. Priešingu atveju kabelio izoliacija gali išsilydyti ir sukelti gaisrą dėl trumpojo jungimo.

Bet kokius elektros įrangos ir sistemų darbus turi atlikti tik įgalioti ir kvalifikuoti asmenys.

Jeį gaminį sugadinsite, išjunkite jį ir atjunkite nuo elektros tinklo.

Įsitinkite, kad saugiklio nominalioji vertė atitinka gaminį.

PRODUKTO SAUGA

- Naudojimo metu prietaisas ir jo dalys įkaista.

Saugokitės, kad neliestumėte kaitinimo elementų. Jaunesnius nei 8 metų vaikus reikia laikyti atokiau, nebent jie būtų nuolat prižiūrimi.

- Niekada nenaudokite gaminio, kai jūsų veiksmai ar koordinacija yra sutrikę dėl alkoholio ir (arba) narkotikų vartojimo.

- Būkite atsargūs naudodami alkoholinius gėrimus patiekaluose. Alkoholis garuoja aukštoje temperatūroje ir gali sukelti gaisrą, nes gali užsidegti, kai liečiasi su karštais paviršiais.

- Nedėkite jokių degių medžiagų šalia gaminio, nes naudojant šonai gali įkaisti.

- Naudojimo metu prietaisas įkaista. Reikia stengtis neliesti orkaitės viduje esančių kaitinimo elementų.

- Laikykite ventiliacijos angas laisvas nuo kliūčių.

- Į orkaitę nedėkite uždarytų skardų ir stiklinių indų. Dėl skardinėje/ stiklainyje susidariusio slėgio jie gali sprogti.

- Nedėkite kepimo padėklų, indų ar aliuminio folijos tiesiai ant orkaitės dugno. Dėl susikaupusio karščio

gali būti pažeistas orkaitės dugnas.

- Orkaitės durelių stiklui valyti nenaudokite aštrių abrazyvinių valiklių ar aštrių metalinių grandiklių, nes jie gali subraižyti paviršių ir dėl to stiklas gali skilti.
- Nenaudokite garų valytuvų prietaisui valyti, nes tai gali sukelti elektros smūgį.
- Naudokite padėklus taip, kaip aprašyta skyriuje "Kaip naudotis elektrine orkaite".
- Nenaudokite gaminio, jei priekinių durelių stiklas išimtas arba įtrūkęs.
- Orkaitės rankena nėra rankšluosčių džiovintuvas. Nekabinkite rankšluosčių, pirštinių ar panašių tekstilės gaminių, kai veikia grilio funkcija esant atidarytomis durelėms.
- Visada naudokite karščiui atsparias pirštines, kai dedate ar išimate indus į/iš karštos orkaitės.
- Prieš keisdami lempą įsitikinkite, kad prietaisas išjungtas, kad išvengtumėte elektros smūgio.

DĖL GAMINIO SAUGUMO

- Įsitikinkite, kad kištukas gerai pritvirtintas prie lizdo, kad nekiltų kibirkščių.
- Nenaudokite sugadinto ar nukirpto ilgintuvo, išskyrus originalų kabelį.
- Įsitikinkite, kad prie įrenginio prijungtas kištukinis lizdas nėra šlapias ar drėgnas.

NAUDOJIMO PASKIRTIS

- Šis gaminytis skirtas naudoti buityje. Naudojimas komerciniais tikslais panaikina garantiją.
- Šis prietaisas skirtas tik maisto ruošimui. Jo negalima naudoti kitiems tikslams, pavyzdžiui, patalpų šildymui.
- Šio prietaiso negalima naudoti lėkštėms po grotelėmis šildyti, rankšluosčiams, indų šluostėms ir pan. džiovinti, kabinant juos ant orkaitės durelių rankenų. Šio gaminio taip pat negalima naudoti patalpų šildymui.
- Gamintojas neatsako už bet kokią žalą, atsiradusią dėl netinkamo naudojimo ar netinkamo elgesio su gaminiu.
- Orkaitę galima naudoti maistui atitirpinti, kepti, skrudinti ir kepti ant grotelių.
- Jūsų gaminio eksploatavimo laikas yra 10 metų. Gamintojas pateikia reikiamas atsargines dalis, kad gaminytis per šį laikotarpį veiktų taip, kaip nustatyta.

VAIKŲ SAUGUMAS

- Naudojimo metu lengvai pasiekiamos dalys gali įkaisti. Mažus vaikus reikia laikyti atokiau.
- Pakuotės medžiagos gali būti pavojingos vaikams. Laikykite pakuotės medžiagas atokiau nuo vaikų. Visas pakuotės dalis šalinkite laikydamiesi aplinkosaugos standartų.
- Elektros gaminiai yra pavojingi vaikams. Laikykite vaikus atokiau nuo gaminio, kai jis veikia, ir neleiskite jiems žaisti su gaminiu.
- Virš prietaiso nedėkite jokių daiktų, kuriuos vaikai gali pasiekti.
- Kai durys atidarytos, nedėkite ant jų jokių sunkių daiktų ir neleiskite vaikams ant jų sėdėti. Jis gali apvirsti arba gali būti sugadinti vyriai.

ATITIKTIS EEĮ ATLIEKŲ REGLAMENTUI IR PRODUKTŲ ATLIEKŲ ŠALINIMAS

Šiame gaminyje nėra kenksmingų ir draudžiamų medžiagų, aprašytų T. R. Aplinkos ir urbanizacijos ministerijos išleistoje "Direktyvoje dėl tam tikrų pavojingų medžiagų naudojimo elektros ir elektroninės įrangos atliekose ribojimo" (WEEE). Atitinka EEĮA direktyvą.

Šis gaminys pagamintas iš aukštos kokybės dalių ir medžiagų, kurias galima pakartotinai panaudoti ir tinkamos perdirbti. Todėl neišmeskite gaminio kartu su įprastomis buitinėmis atliekomis pasibaigus jo naudojimo laikui. Nuneškite jį į elektros ir elektroninės įrangos perdirbimo surinkimo punktą. Kreipkitės į savivaldybės institucijas, kad sužinotumėte artimiausią surinkimo punktą. Padėkite saugoti aplinką ir gamtinius išteklius perdirbdami panaudotus gaminius. Prieš šalindami gaminį, atjunkite maitinimo kabelio kištuką ir padarykite durelių užraktą (jei toks yra) netinkamą naudoti, kad išvengtumėte pavojingų sąlygų vaikams.

PAKUOTĖS INFORMACIJA

Gaminio pakuotės medžiagos pagamintos iš perdirbamų medžiagų pagal mūsų nacionalines aplinkosaugos taisykles. Neišmeskite pakuotės medžiagų kartu su buitinėmis ar kitomis atliekomis. Nuneškite jas į savivaldybės paskirtus pakuočių medžiagų surinkimo punktus.

TECHNINĖS SPECIFIKACIJOS

Įtampa / dažnis 220-240 V ~ 50 Hz

Bendra galia 2,2 kW

Min. 16 A saugiklis

Kabelio tipas / skerspjūvis H05VV-FG

3 x 1,5 mm²

Kabelio ilgis 1,36- maks. 2 m

Išoriniai matmenys (aukštis / plotis / gylis) 594 mm/594 mm/567 mm

Montavimo matmenys (aukštis / plotis / gylis) 450 arba 460 mm/560 mm/min. 550 mm

Pagrindinė orkaitė Daugiafunkcinė orkaitė

Energijos vartojimo efektyvumo klasė# A

Vidinė lempa 15 W

Grilio galia 2,0 kW

INSTALIAVIMAS

Dėl orkaitės montavimo kreipkitės į artimiausią įgaliotąjį techninės priežiūros atstovą. Prieš kreipdamiesi į įgaliotąjį techninės priežiūros atstovą, kad jis paruoštų gaminį eksploatacijai, įsitikinkite, kad elektros ir dujų instaliacija yra įrengta. Jei taip nėra, kreipkitės į kvalifikuotą elektriką ir montuotoją, kad jis atliktų reikiamus darbus. Gamintojas neatsako už žalą, atsiradusią dėl neįgaliotų asmenų atliktų veiksmų, kurie taip pat gali panaikinti garantiją.

Orkaitės turi būti montuojamas laikantis visų galiojančių vietinių elektros saugos taisyklių.

PRIEŠ MONTAVIMĄ

Prietaisas skirtas montuoti standartinėse virtuvės spintelėse. Tarp prietaiso ir virtuvės sienų bei baldų turi būti paliktas saugus atstumas.

- Naudojami paviršiai, sintetiniai laminatai ir klijai turi būti atsparūs karščiui (ne mažiau kaip 100 °C).
- Virtuvės spintelės turi būti pastatytos lygiai ir pritvirtintos.
- Jei po orkaite yra stalčius, tarp orkaitės ir stalčiaus turi būti įrengta lentynėlė.
- Prietaisą turi nešti mažiausiai du žmonės.

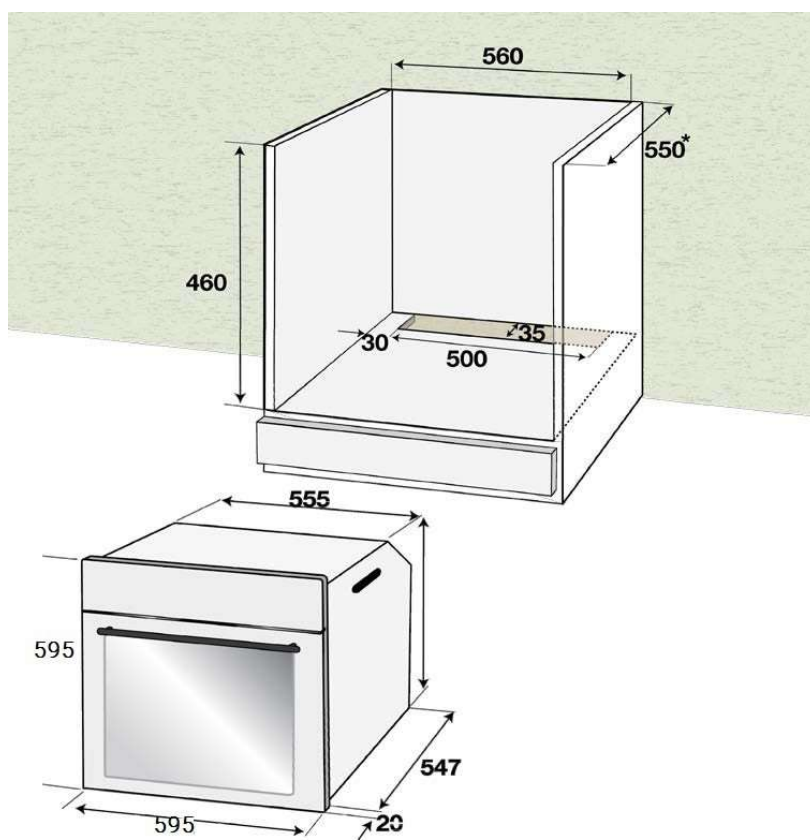

MONTAVIMAS IR PRIJUNGIMAS

Gaminį galima montuoti ir prijungti tik vadovaujantis teisės aktuose nustatytais montavimo taisyklėmis.

Elektros prijungimas

Gaminį prijunkite prie įžeminto lizdo / linijos, apsaugoto tinkamos galios saugikliu, kaip nurodyta lentelėje "Techninės specifikacijos". Naudodami gaminį su transformatoriumi arba be jo, įžeminimo įrenginį paveskite atlikti kvalifikuotam elektrikui. Gamintojas neatsako už žalą, kuri atsiras dėl gaminio naudojimo be įžeminimo įrenginio pagal galiojančias teisės normas.

Maitinimo kabelio negalima užspausti, sulenkti ar užspausti arba liestis su karštomis gaminio dalimis.

Pažeistą maitinimo kabelį turi pakeisti įgaliotasis serviso atstovas. Priešingu atveju kyla elektros smūgio, trumpojo jungimo arba gaisro pavojus!

Prijungimas turi atitikti galiojančius reikalavimus.

Maitinimo tinklo duomenys turi atitikti gaminio tipo etiketėje nurodytus duomenis. Atidarykite priekines dureles, kad pamatytumėte modelio etiketę.

Jūsų gaminio maitinimo kabelis turi atitikti "Techninių specifikacijų" lentelėje pateiktas vertes.

Maitinimo kabelį įkiškite į kištukinį lizdą. Gaminio montavimas

Įstumkite orkaitę į spintelę, sulygiuokite ir ją pritvirtinkite. Įsitikinkite, kad maitinimo kabelis nėra pažeistas ir (arba) užspaustas.

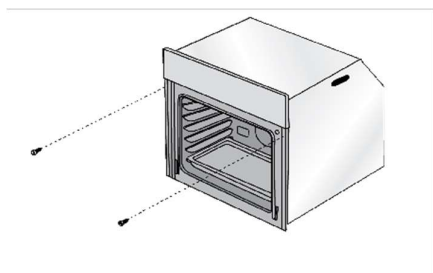

Galutinis patikrinimas

1. Prijunkite maitinimo kabelį ir įjunkite gaminio saugiklį.
2. Patikrinkite funkcijas.

KITAS TRANSPORTAVIMAS

Saugokite originalią gaminio dėžutę ir gaminį transportuokite joje. Vadovaukitės ant dėžutės pateiktomis instrukcijomis. Jei originalios kartoninės dėžutės neturite, supakuokite gaminį į burbulinę plėvelę arba storą kartoną ir tvirtai užklijuokite lipnia juosta.

Kad orkaitės viduje esančios vielinės grotelės ir padėklas nesugadintų orkaitės durelių, ant vidinės orkaitės durelių pusės uždėkite kartono juostelę, kuri sutampa su padėklų padėtimi. Priklijuokite orkaitės duris prie šoninių sienelių.

Nenaudokite durelių ar rankenos gaminiui kelti ar perkelti.

PATARIMAI, KAIP TAUPYTI ENERGIJĄ

Toliau pateikta informacija padės jums naudoti prietaisą ekologiškai ir taupyti energiją:

- Orkaitėje naudokite tamsios spalvos arba emaliu dengtus indus, nes jie geriau praleidžia šilumą.
- Gamindami patiekalus, pasirinkite įkaitinimo funkciją, jei tai rekomenduojama naudotojo vadove arba gaminimo instrukcijose.
- Gamindami maistą dažnai neatidarinkite orkaitės durelių.
- Jei įmanoma, stenkitės vienu metu orkaitėje gaminti daugiau nei vieną patiekalą. Galite gaminti patiekalus pastatę du indus ant vielinės lentynos.
- Gaminkite kelis patiekalus vieną po kito. Iš anksto pasiruoškite, kol orkaitė bus karšta.

- Energiją galite taupyti išjungdami orkaitę likus kelioms minutėms iki kepimo pabaigos. Neatidarykite orkaitės durelių.

- Prieš gamindami atšildykite šaldytus patiekalus.

PIRMINIS ĮKAITINIMAS

Apie 30 minučių kaitinkite orkaitę ir ją išjunkite. Tokiu būdu bus sudegintos ir pašalintos visos gamybos liekanos ar likučiai.

Elektrinė orkaitė

1. Iš orkaitės išimkite visas kepimo skardas ir vielines groteles.
2. Uždarykite orkaitės dureles.
3. Pasirinkite kaitinimą.
4. Pasirinkite didžiausią orkaitės galią; Žr. skyrių Kaip naudotis elektrine orkaite.
5. Įjunkite orkaitę maždaug 30 minučių.
6. Išjunkite orkaitę.

Grilis

1. Iš orkaitės išimkite visus kepimo skardas ir vielines groteles.
2. Uždarykite orkaitės dureles.
3. Pasirinkite didžiausią grilio galią; žr. skyrių Kaip valdyti grilį.
4. Kaitinkite grilį apie 30 minučių.
5. Išjunkite grilį; žr. skyrių Kaip naudotis griliu.

Pradžioje naudojimo kelias valandas gali sklisti dūmai ir kvapas. Tai visiškai normalu. Pasirūpinkite, kad patalpa būtų gerai vėdinama, kad dūmai ir kvapas pasišalintų. Venkite tiesiogiai įkvėpti dūmų ir jų skleidžiamo kvapo.

ĮSPĖJIMAS

Karšti paviršiai gali sukelti nudegimą!

Naudojant orkaitę gali būti karšta. Niekada nelieskite karštų degiklių, vidinių orkaitės dalių, šildytuvų ir pan. Laikykite vaikus atokiau. Visada mūvėkite karščiui atsparias pirštines, kai dedate ar išimate indus į/iš karštos orkaitės.

KAIP NAUDOTIS ORKAITE

Bendra informacija apie kepimą, skrudinimą ir kepimą ant grotelių

- Naudokite tinkamus metalinius indus, aliuminio indus arba karščiui atsparias silikonines formas, padengtas nelipnia danga.

- Tinkamai panaudokite ant lentynos esančią erdvę.

- Kepimo formą pastatykite lentynos viduryje.

- Prieš įjungdami orkaitę ar grilį, pasirinkite tinkamą grotelių padėtį. Nekeiskite skardų padėties, kai orkaitė yra karšta.

- Orkaitės dureles laikykite uždarytas.

Kepimo patarimai

- Visą vištą, kalakutą ir didelį mėsos gabalą pagardinkite padažu, pavyzdžiui, citrinų sultimis ir juodųjų pipirų prieš kepimą pagerins maisto kokybę.

- Mėsos su kaulais kepimas užtrunka apie 15-30 minučių ilgiau, palyginti su tokio paties dydžio mėsos be kaulų kepimu.

- Kiekvienam mėsos storio centimetrui reikia maždaug 4-5 minučių kepimo laiko.

- Pasibaigus kepimo laikui, leiskite mėsai pailsėti orkaitėje apie 10 minučių. Sultys geriau pasiskirsto visame kepsnyje ir neišbėga pjaustant mėsą.

- Žuvį reikia dėti ant vidurinės arba apatinės karščiui atsparios skardos.

KAIP NAUDOTIS ELEKTRINE ORKAITE

Pasirinkite temperatūrą ir veikimo režimą

1. Nustatykite temperatūros rankenėlę ties pageidaujama temperatūra.
2. Nustatykite funkcijos rankenėlę, kad būtų nustatytas pageidaujamas veikimo režimas.

Orkaitė įkaista iki nustatytos temperatūros ir ją palaiko. Kaitinimo metu temperatūros lemputė šviečia.



Viršutinis ir apatinis kaitinimas įjungtas. Maistas vienu metu šildomas iš viršaus ir apačios. Pavyzdžiui, tai tinka pyragams, pyragaičiams arba pyragams ir apkepams kepimo formose. Gaminkite tik viename inde.



Apatinis kaitinimas

Įjungtas tik apatinis šildymas. Jis tinka picai ir maisto produktams iš apačios kepti.

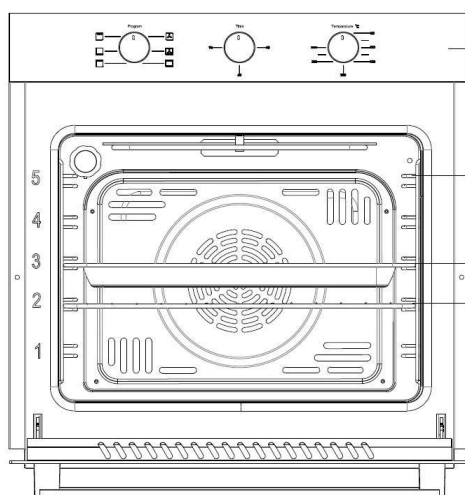

A - VALDYMO SKYDELIS

B – SKARDŲ LAIKIKLIAI

C - GROTELĖS

D - SKARDA

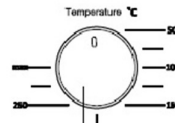
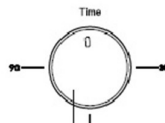
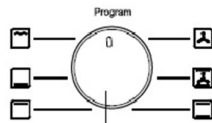
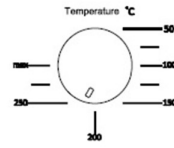
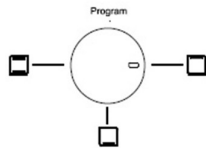

F

G

H

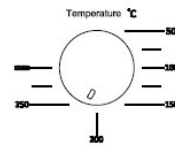
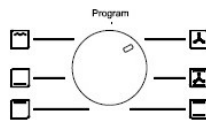

F - PROGRAMOS

G- LAIKMATIS

H- TERMOSTATAS

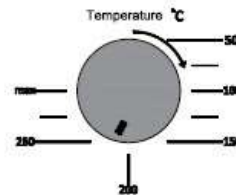
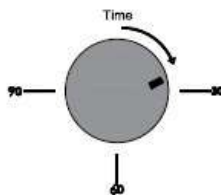
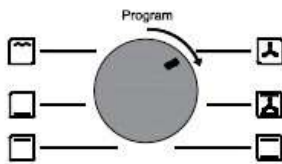

Norėdami išjungti orkaitę, turite pasukti valdymo rankenėles į pradinę padėtį (išjungta). Orkaitė išsijungs.

Mechaninis laikmatis

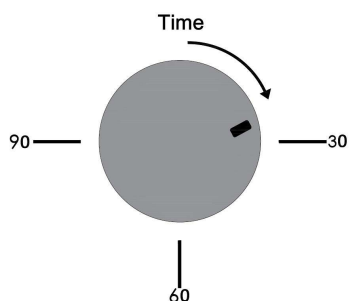

Orkaitės mechaninis laikmatis (1 pav.) turi garso signalo nustatymo laiką nuo 1 iki 90 minučių.

Sukdami rankenėles "REŽIMAI" ir "TERMOSTATAS", pasirinkite reikiamą kepimo režimą ir temperatūrą. Pasukite "laikmačio" rankenėlę pagal laikrodžio rodyklę, nustatydami reikiamą orkaitės išsijungimo laiką ir garsinį signalą. Praėjus nustatytam laikui, rankenėlė "laikmatis" grįš į pradinę padėtį (išjungta). Orkaitė išsijungia. Pasigirs garsinis signalas, reiškiantis, kad orkaitė baigia veikti ir išsijungia pati. Atminkite, kad jei laikmačio rankenėlė nustatyta į padėtį "išjungta", orkaitė neveiks, net jei nustatysite vieną iš režimų ir atitinkamą temperatūrą. Norint pradėti kepti maistą, reikia pastatyti rankenėlę "laikmatis" į rankinį režimą sukdami ją prieš laikrodžio rodyklę. Tik po to orkaitė įsijungs, joje užsidegs apšvietimas ir ji pradės veikti. Jei norite nustatyti laikmatį trumpesniam nei 10 minučių laikui, "laikmačio" rankenėlę reikia pasukti pagal laikrodžio rodyklę pusei galimo laikmačio nustatymo laiko. Tada, prieš laikrodžio rodyklę, grąžinkite ją priešinga kryptimi, nustatydami reikiamą laiką. Šie veiksmai reikalingi tam, kad laikmatis pradėtų veikti.

SKAITMENINIS LAIKMATAIS

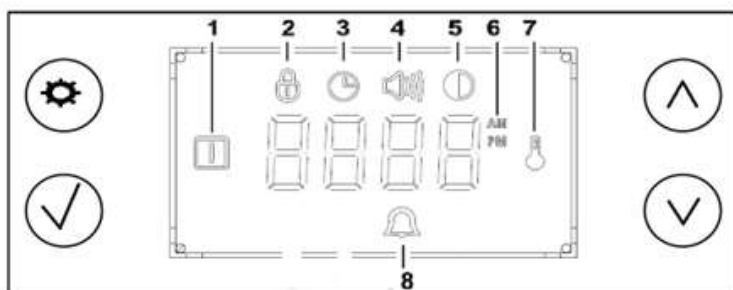

- 1- JUNGIKLIS
- 2- UŽRAKTAS NUO VAIKŲ
- 3- UŽRAKTAS
- 5- EKRANO RYŠKUMAS
- 6- AM ARBA PM
- 7- TERMOSTATAS
- 8- ALARMAS

Orkaitę įjungus į elektros tinklą, ekrane pasirodo užrašas "OFF" (išjungta), o ekrane pradeda mirksėti laikrodžio piktograma. Paspaudus mygtukus "↑" arba "↓", vartotojas turi įvesti esamą laiką, nustatyti laikrodį.

Įvedus laiką, ji išsaugomas paspausdamas mygtuką "☺", ir valdymo skydelis aktyvuojamas. (Programinėje įrangoje laiko juosta apibrėžiama kaip 24 valandų laiko juosta. Jei naudotojas nori, ekraną galima pakeisti į 12 valandų formatą, paspaudus ir 4 sekundes palaikius mygtuką "✓", ir aktyvuojama AM arba PM piktograma).

Signalo nustatymas

Nustačius laikrodį, ekrane rodoma, kiekvieną kartą paspaudus mygtuką "☺". Šiame etape "⌂" ir "🔔🔔" i con mirksi, o žadintuvo klavišai "↑" arba "↓" spaudžiami signalo laikui nustatyti. (Paspaudus ir laikant klavišus minutė padidinama vienu ir padidinamas skaičiaus keitimo greitis po 20 sekundžių, kad greičiau pasiekti norimą laiką).

Rodomas valandos ir minutės. Kai paspaudus mygtuką "✓" pasiekiamas norimas signalo laikas, žadintuvo laikas išsaugomas ir užsidega piktograma "🔔🔔". Tuomet įjungiamas jungiklis ir termostatas, kad suveiktų signalo funkcija.

Jei jungiklis ir termostatas yra įjungti, ekrane rodoma jungiklio piktograma ir termostato piktograma. Naudotojui iš pradžių nuspaudus jungiklį, o po to termostatą, ekrane užsidega jungiklio ir temperatūros piktograma, orkaitė pradeda šilti ir skaičiuojamas naudotojo nustatytas signalo laikas.

Pasibaigus naudotojo įvestam laikui, įsijungia garsinis signalas ir pasigirsta aliarmo signalas. ☺ Garsinis signalas skamba tol, kol paspaudžiamas mygtukas.

UŽRAKTAS NUO VAIKŲ

Kai ekrane rodomas esamas laikas, spauskite klavišą ↓, kol ekrane atsiras aktyvi piktograma. Paspaudus mygtuką ikona ↓, joks mygtukas neveiks, jei ekrane piktograma yra aktyvi. Norėdami atjungti vaikų užraktą, spauskite ir palaikykite mygtuką ↓, kol piktograma užges.

ĮRENGIMAS

Prietaisą turi montuoti kvalifikuoti darbuotojai, dirbantys pagal galiojančias taisykles.

Prietaisas pagamintas pagal EN 60 335-1, EN 60 335-2 ir yra įmontuojamo tipo, o tai reiškia, kad jis turi būti montuojamas pagal gamintojo instrukcijas.

Orkaitė turi būti montuojama spintelėje, kurios medžiagos (lakai, apdailos medžiagos, klijai ir kt.) yra atsparios ne žemesnei kaip 100 °C temperatūrai. Įmontuojamo skyriaus matmenys pateikti pav.

Iš anksto pritvirtinkite 4 varžtus (žr. pav.), naudodami priekiniame skydelyje esančias skylės, matomas atidarytomis orkaitės durelėmis, ir įsitikinkite, kad varžtų galai eina spintelės medinio elemento kryptimi.

Įstatykite orkaitę į bloką ir prisukite varžtus, kol jie bus visiškai priveržti.

Jei orkaitė bus montuojama šalia kitų buitinių prietaisų, patikrinkite, ar eksploatuojant nekils abipusių trukdžių. Jų atitinkamos elektros jungtys turi būti atskiros. Tinkama ventiliacija turi būti užtikrinta per angą kolonos bloko viršuje arba per 10 mm angą virš orkaitės apvado. Žr. pav.

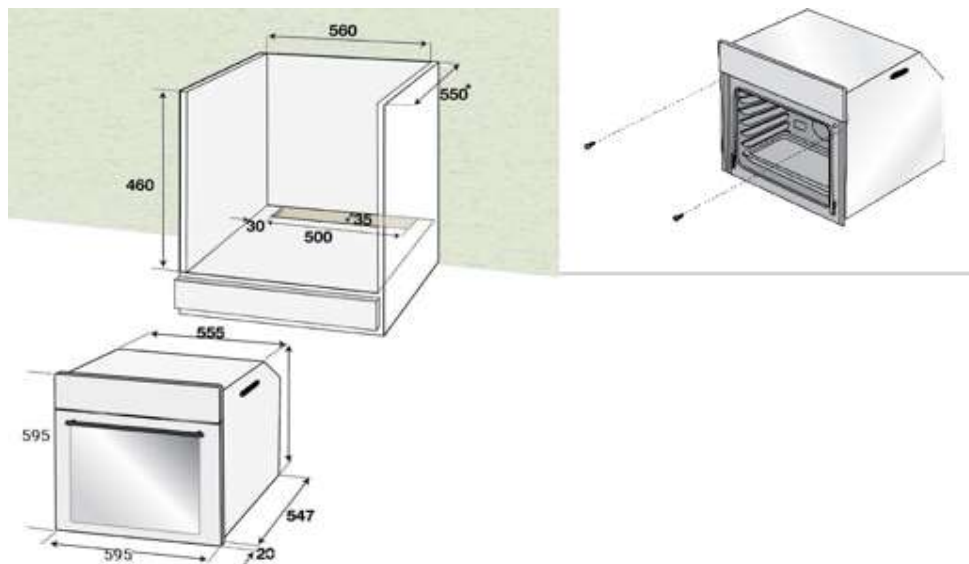

PRIJUNGIMAS PRIE ELEKTROS TINKLO

Prieš prijungdami patikrinkite, ar:

- tinklo įtampa atitinka nurodytąją gamyklinėje etiketėje;
- žeminimo jungtis yra tvarkinga.

Jei prietaiso maitinimo laidas neturi kištuko, naudokite tinkamą elektros kaladėlę, nepamirškite, kad:

- žeminimo jungčiai turi būti naudojamas žalios ir geltonos spalvos laidas;
- mėlynas laidas yra neutralus;
- rudas laidas yra fazės laidas;
- laidas niekada neturi liesti karštų paviršių, kurių temperatūra viršija 75 laipsnius
- keičiamieji laidai turi būti tinkamo dydžio H05VV-F tipo (žr. schemas 2 pav.).

jei prietaisas tiekiamas be laido, naudokite tinkamo dydžio H05VV-F tipo laidą (žr.

- 2 pav. pateiktas schemas.

KAIP NAUDOTIS ORKAITE

ELEKTRINĖ ORKAITĖ

Orkaitėje arba grilyje yra viena valdymo rankenėlė.

Pradedant nuo 0 (išjungta) padėties, rankenėlę galima pasukti pagal laikrodžio rodyklę ir nustatyti :

- simbolis : orkaitės lemputė įjungta (ji liks įjungta, net jei rankenėlės rodyklė bus pasukta į kitas nuostatas).
- nuo 50 iki 300 laipsnių C : orkaitės kaitinimas, su termostato reguliatoriumi.

Pasukite rankenėlę prieš laikrodžio rodyklę, kad grįžtumėte į 0 (išjungta) padėtį.

N.B. - geltonoji lemputė įsijungia ir išsijungia suveikus termostatui.

Prieš dėdami į vidų maistą, leiskite orkaitei įkaisti bent 10 minučių.

DAUGIAFUNKCINĖ ELEKTRINĖ ORKAITĖ

Ši orkaitė turi skirtingus kaitinimo elementus, valdomus perjungikliu ir reguliuojamus termostatu (nuo 50 iki 250 °C), todėl joje galima naudoti įvairius kepimo būdus. Yra trys pagrindiniai šilumos šaltiniai:

- a) priverstinė šilumos sklaida (orkaitė su ventiliatoriumi)
- b) savaiminė šilumos sklaida (statinė orkaitė)
- c) infraraudonieji spinduliai (grilis)

Pradedant nuo padėties 0 (išjungta), pasirinkimo rankenėlę galima pasukti pagal laikrodžio rodyklę į šias padėtis:

- simbolis 

orkaitės lemputė ir raudona įspėjamoji lemputė įjungta, ventiliatorius veikia.

- simbolis 

įprastinis "statinės" orkaitės kepimas, orkaitės temperatūra reguliuojama termostato rankenėle.

- simbolis 

kepimas su ventiliatoriumi orkaitėje, viename arba dviejuose lygiuose, orkaitės temperatūra reguliuojama termostato rankenėle.

- simbolis 

tradicinis gaminimas orkaitėje su ventiliatoriumi, kai kepama viename ar keliuose lygiuose; orkaitės temperatūra reguliuojama termostato rankenėle.

- simbolis 

įjungtas grilis (ant viršutinio orkaitės elemento), termostato rankenėle turi būti nustatyta maksimali temperatūra.

- simbolis 

lėtas kepimas naudojant apatinį elementą; orkaitės temperatūra reguliuojama termostato rankenėle.

- simbolis 

greitas kepimas naudojant ventiliatorių, orkaitės temperatūra reguliuojama termostato rankenėle.

- simbolis 

lėtas gaminimas naudojant ventiliatorių, orkaitės temperatūra reguliuojama termostato rankenėle.

Visose padėtyse, išskyrus nulinę (0), dega raudona įspėjamoji lemputė ir orkaitės lemputė.

PASTABA: geltona įspėjamoji lemputė užsidega priklausomai nuo temperatūros svyravimų. Prieš dedant kepti maistą, orkaitę reikia įkaitinti bent 10 minučių.

VALYMAS IR PRIEŽIŪRA

Bendra informacija

Gaminio tarnavimo laikas pailgės, o problemų tikimybė sumažės, jei gaminys bus reguliariai valomas.

- Kruopščiai išvalykite gaminį prieš pradėdami jį naudoti. Taip bus galima lengvai pašalinti maisto ruošimo likučius ir išvengti jų užsidegimo kitą kartą naudojant prietaisą.

- Orkaitės valymui nereikia jokių specialių valymo priemonių. Valykite šiltu vandeniu su indų plovimo skysčiu, minkštu skudurėliu ar kempine ir nušluostykite sausu skudurėliu.

- Visada įsitikinkite, kad po valymo, skysčio perteklius kruopščiai nuvalytas, o išsiliejęs skystis iš karto sausai nušluostytas.

Nenaudokite valymo priemonių, kurių sudėtyje yra rūgšties ar chlorido, nerūdijančiam ar inox gaminiui valyti.

- Šioms dalims valyti naudokite minkštą šluostę su skystu plovikliu (ne abrazyvu), atkreipdami dėmesį, kad šluostytumėte viena kryptimi.

Orkaitės valymas

Šoninės sienelės valymas

1. Nuimkite priekinę šoninių laikiklius traukdami juos į priešingą pusę nei šoninė sienelė.
2. Visiškai nuimkite šoninį laikiklį traukdami jį į save.

Orkaitės durelių valymas

Norėdami išvalyti orkaitės dureles, naudokite šiltą vandenį su indų plovimo skysčiu, minkštą šluostę arba kempinę ir nušluostykite sausa šluoste.

Orkaitės durelių nuėmimas

1. Atidarykite priekines dureles (1).
2. Atidarykite priekinių durelių dešinėje ir kairėje pusėse esančių vyrių korpuso (2) spaustukus, paspausdami juos žemyn, kaip parodyta paveikslėlyje.

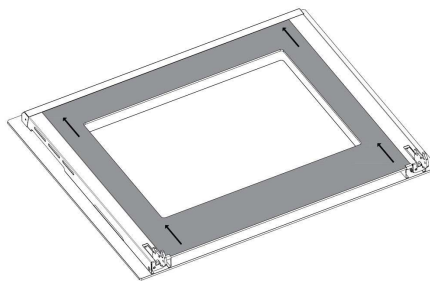
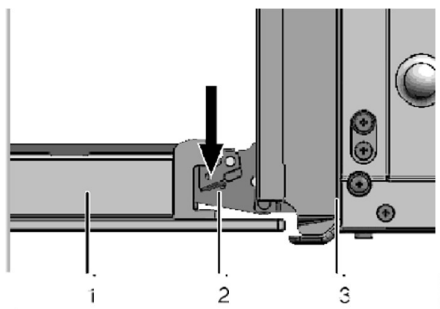

1 Durelės 2 Vyriai 3 Orkaitė

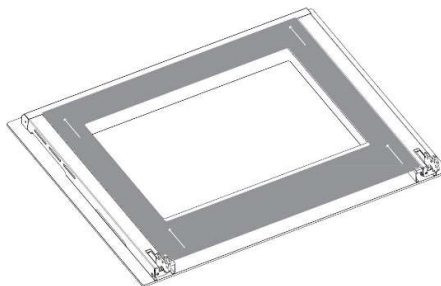
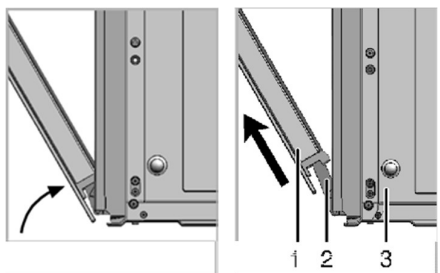

3. Praverkite dureles iki pusės.

4. Nuimkite dureles traukdami jas į viršų, kad atsilaisvintų nuo dešiniojo ir kairiojo vyrių.

Paspauskite vidinį stiklą rodyklės kryptimi, kaip parodyta pav. Švelniai traukite vidinį stiklą link savęs, šiek tiek stumdami jį iš tolimesios pusės. Nuplaukite ir išdžiovinkite stiklą. Iš naujo įstatykite vidinį stiklą į orkaitės dureles atvirkštine tvarka.

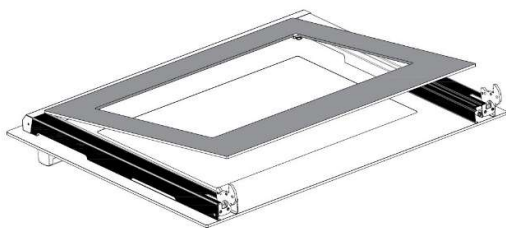

Naudojama orkaitė skleidžia garus.

- Normalu, kad garai išsiskiria darbo metu. >>> Tai nėra gedimas.

Girdimas metalo garsas kaitinimo ir atvėsinimo metu.

- Kai metalinės dalys įkaista, jos gali išsiplėsti ir kelti triukšmą. >>> Tai nėra gedimas.

Orkaitė neveikia.

- Sugedęs arba suveikė elektros tinklo saugiklis. >>> Patikrinkite saugiklius saugiklių dėžutėje. Jei reikia, pakeiskite arba iš naujo nustatykite juos.

- Orkaitė neįjungtas į (įžemintą) lizdą. >>> Patikrinkite kištuko jungtį.

- Neveikia mygtukai / rankenėlės / klavišai valdymo skydelyje. >>> Gali būti įjungta klaviatūros spynelė.

(Žr. Raktų užrakto naudojimas, p. 20)

Neveikia orkaitės lemputė.

- Orkaitės lemputė perdegusi. >>> Pakeiskite orkaitės lemputę.

- Nutrauktas maitinimas. >>> Patikrinkite, ar yra elektra. Patikrinkite saugiklius elektros saugiklių dėžutėje. Jei reikia, pakeiskite arba iš naujo nustatykite saugiklius.

Orkaitė nešyla.

- Nenustatyta funkcija ir (arba) temperatūra. >>> Nustatykite funkciją ir temperatūrą naudodami funkcijos ir (arba) temperatūros rankenėlę/klavišą.

- Modeliuose, kuriuose įrengtas laikmatis, laikmatis nenustatomas. >>> Nustatykite laiką. (Gaminiuose su mikrobangų krosnele laikmatis valdo tik mikrobangų krosnelę).

- Išsijungia. >>> Patikrinkite, ar yra elektra. Patikrinkite saugiklius saugiklių dėžutėje. Jei reikia, pakeiskite arba iš naujo nustatykite saugiklius.

(Modeliuose su laikmačiu) Laikrodžio ekranas mirksi arba šviečia laikrodžio simbolis.

- Anksčiau buvo nutrūkęs elektros energijos tiekimas. >>> Sureguliuokite gaminio laiką / Įjunkite gaminį ir vėl jį įjunkite.

TEISINGAS ŠIO PRIETAISO UTILIZAVIMAS

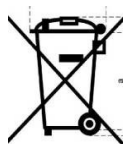

Šiuo ženklu nurodoma, kad šis produktas neturi būti šalinamas kartu su kitomis buitinėmis atliekomis visoje ES. Kad išvengtumėte galimos žalos aplinkai ar žmonių sveikatai dėl netinkamo atliekų šalinimo, atsakingai jį utilizuokite, taip skatindami tvarų pakartotinį žaliavų išteklių naudojimą. Norėdami utilizuoti panaudotą prietaisą, naudokitės atliekų utilizavimo ir surinkimo sistemomis